



INV Serie-Propósito General INV12-5 (12V 5Ah)

INVERMEXA

Características

Voltaje Nominal	12V
Numero de celdas	6
Diseño de Vida	5 años
Capacidad Nominal 25°C	
• Rango 20 horas (0.26A, 10.5V)	5.20Ah
• Rango 10 horas (0.47A, 10.5V)	4.70Ah
• Rango 5 horas (0.88A, 10.5V)	4.40Ah
• Rango 1 horas (2.60A, 9.6V)	2.60Ah
Resistencia Interna	
• Batería Cargada Completamente 25°C	<35mOhms
Autodescarga	
• Capacidad disminuída del 3% por mes a 20°C	
Rango de Temperatura de Operación	
• Descarga	-20~60°C
• Carga	-10~60°C
• Almacenaje	-20~60°C
Max. Corriente de Descarga 25°C	75A (5s)
Corriente de Cortocircuito	270A
Método de Carga: Voltaje constante de Carga 25°C	
• Uso en Ciclo	2.40-2.45VPC
• Corriente Máxima de Carga	2.00A
• Temperatura compensación	-30mV/°C
• Uso en modo espera	2.23-2.30VPC
• Temperatura compensación	-20mV/°C
Material del casco: Plástico ABS	
Dimensiones y Peso	
• Largo (mm/inch)	90 / 3.54
• Ancho (mm/inch)	70 / 2.76
• Alto (mm/inch)	101 / 3.98
• Alto Total (mm/inch)	107 / 4.21
• Peso Aprox. (Kg/lbs)*	1.72 / 3.79
*Desviación en el peso: ~5%	
Terminal: Fastón F2	



Plano

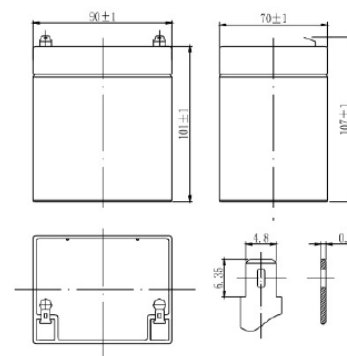

Descarga Corriente Constante (Amperes at 77°F 25°C)

P. Corte Volt/Celda	5min	10min	15min	30min	1h	3h	5h	10h	20h
1.60V	13.6	8.00	5.50	3.98	2.60	1.11	0.96	0.51	0.28
1.67V	12.3	7.65	4.87	3.68	2.30	0.99	0.94	0.49	0.27
1.70V	11.5	7.45	4.32	3.44	2.20	0.94	0.90	0.48	0.27
1.75V	10.6	7.32	3.86	3.12	2.00	0.91	0.88	0.47	0.26
1.80V	9.8	6.89	3.52	2.89	1.90	0.86	0.82	0.46	0.25

Descarga Potencia Constante (Watts at 77°F 25°C)

P. Corte Volt/Celda	5min	10min	15min	30min	45min	1h	2h	3h	5h
1.60V	23.5	13.8	9.17	7.10	6.00	4.95	2.80	2.50	1.75
1.67V	22.0	12.8	8.20	6.99	5.90	4.75	2.51	2.20	1.63
1.70V	20.5	11.8	8.01	6.45	5.40	4.34	2.23	2.00	1.58
1.75V	18.9	10.3	7.98	6.32	5.30	4.24	2.16	1.80	1.39
1.80V	16.5	9.9	7.65	6.10	5.10	4.09	2.08	1.70	1.21



INV Serie-Propósito General INV12-5 (12V 5Ah)

INV R M E X A

Características generales

- Tecnología de malla de fibra de vidrio absorbente (AGM) para una recombinación de gases eficiente de hasta el 99 % y sin necesidad de mantenimiento de electrolitos ni adición de agua.
- No restringida para transporte aéreo: cumple con la Disposición Especial A67 de IATA/ICAO.
- Componente reconocido por UL.
- Puede montarse en cualquier orientación.
- Rejilla de aleación de plomo y calcio-estaño diseñada por ordenador para una alta densidad de potencia.
- Larga vida útil, aplicaciones flotantes o cíclicas.
- Funcionamiento sin mantenimiento.
- Baja autodescarga.

Estándares

- Cumple con las normas IEC 60896 y la Directiva de Baterías de la UE.
- Certificación UL y CE.
- Fabricado en instalaciones con certificación ISO 45001, ISO 9001 e ISO 14001.
- UL94HB

Aplicaciones

- Todo Propósito.
- Sistema de Alimentación Ininterrumpida (SAI).
- Sistema de Alimentación Eléctrica (SAI).
- Sistema de Alimentación de Emergencia.
- Sistema de Alarma y Seguridad.
- Fuente de Alimentación para Comunicaciones.
- Fuente de Alimentación de CC.
- Sistema de Autocontrol.

